

DIMENSIONI E RAGGIO D'AZIONE

HX160 L

DIMENSIONI HX160 L

Braccio da 5,1 m (16' 9") e avambraccio da 2,2 m (7' 3"); 2,6 m (8' 6") & 3,1 m (10' 2").

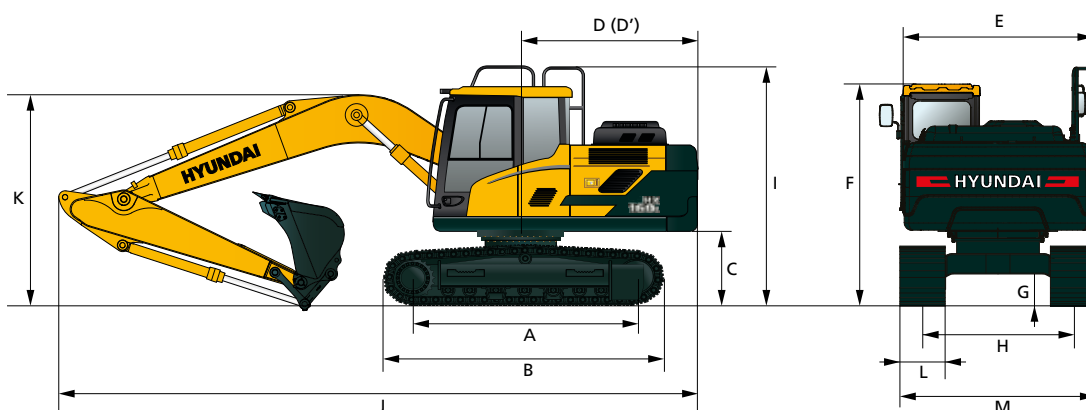

Unità : mm (ft-in)

A	Passo	3170 (10' 5")
B	Lunghezza totale cingolato	3926 (12' 11")
C	Distanza da terra del contrappeso	1055 (3' 6")
D	Raggio ingombro posteriore	2480 (8' 2")
D'	Lunghezza posteriore	2480 (8' 2")
E	Larghezza totale della struttura superiore	2475 (8' 1")
F	Altezza totale cabina	2980 (9' 9")
G	Distanza da terra min.	460 (1' 6")
H	Carreggiata	1990 (6' 6")
I	Altezza totale del guardrail	3220 (10' 6")

Lunghezza braccio	5100 (16' 9")			
Lunghezza avambraccio	2200 (7' 3")	2600 (8' 6")	3100 (10' 2")	
J	Lunghezza totale	8660 (28' 5")	8650 (28' 5")	8650 (28' 5")
K	Altezza totale braccio	3010 (9' 11")	2990 (9' 10")	3150 (10' 4")
L	Larghezza suola dei cingoli	500 (20")	600 (24")	700 (28")
M	Larghezza totale	2490 (8' 2")	2590 (8' 6")	2690 (8' 10")

RAGGIO D'AZIONE HX160 L

Unità : mm (ft-in)

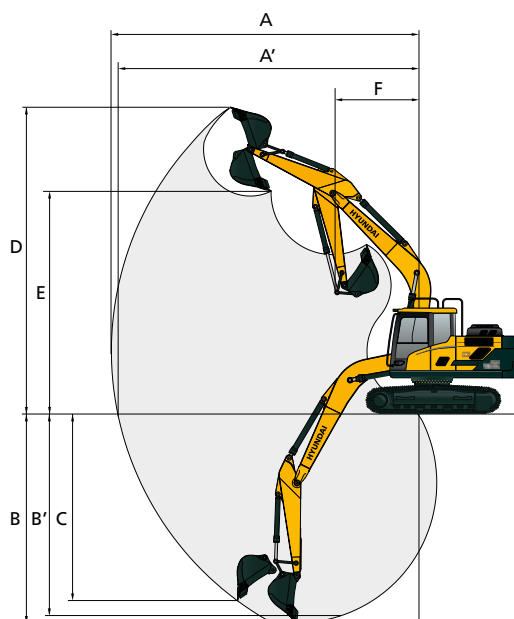

Lunghezza braccio	5100 (16' 9")			
Lunghezza avambraccio	2200 (7' 3")	2600 (8' 6")	3100 (10' 2")	
A	Sbraccio max.	8690 (28' 6")	9020 (29' 7")	9450 (31' 0")
A'	Sbraccio max. al suolo	8530 (27' 12")	8860 (29' 1")	9300 (30' 6")
B	Profondità max. di scavo	5660 (18' 7")	6060 (19' 11")	6560 (21' 6")
B'	Profondità max. di scavo (livello 2,43 m)	5430 (17' 10")	5850 (19' 2")	6370 (20' 11")
C	Profondità max. di scavo verticale	5120 (16' 10")	5380 (17' 8")	5710 (18' 9")
D	Altezza max. di scarico	8750 (28' 8")	8840 (29' 0")	8980 (29' 6")
E	Altezza max. di scarico	6110 (20' 1")	6220 (20' 5")	6390 (21' 0")
F	Raggio rotazione anteriore min.	3180 (10' 5")	3170 (10' 5")	3170 (10' 5")