

DIMENSIONI E RAGGIO D'AZIONE

HX300 L

DIMENSIONI HX300 L / HX300 NL

Braccio da 6,25 m (20' 6") e avambraccio da 2,1 m (6' 11"); 2,5 m (8' 2"); 3,05 m (10' 0") e 3,75 m (12' 4")

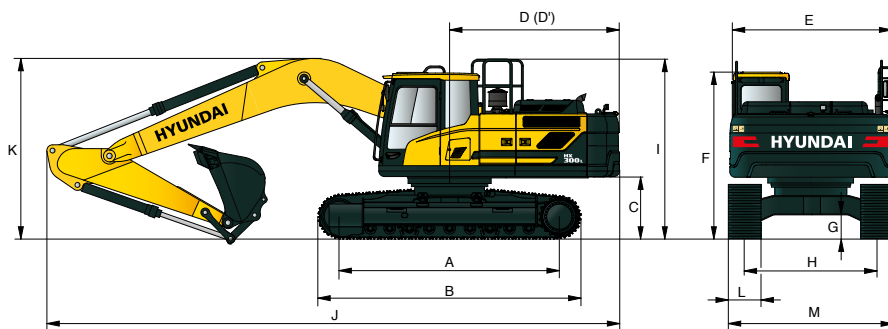

Unità : mm (ft-in)

| | | |
|----|--|---------------|
| A | Passo | 4030 (13' 3") |
| B | Lunghezza totale cingolato | 4880 (16' 0") |
| C | Distanza da terra del contrappeso | 1185 (3' 9") |
| D | Raggio ingombro posteriore | 3210 (10' 5") |
| D' | Lunghezza posteriore | 3120 (10' 3") |
| E | Larghezza totale della struttura superiore | 2980 (9' 9") |
| F | Altezza totale cabina | 3130 (10' 3") |
| G | Distanza da terra min. | 500 (1' 8") |
| H | Carreggiata | |
| | HX300 L | 2600 (8' 6") |
| | HX300 NL | 2390 (7' 10") |
| I | Altezza totale del guardrail | 3335 (10' 9") |

| | | | | | | |
|-----------------------|------------------------|----------------|-----------------|----------------|-----------------|----------------|
| Lunghezza braccio | | 6250 (20' 6") | | | | |
| Lunghezza avambraccio | | 2100 (6' 11") | 2500 (8' 2") | 3050 (10' 0") | 3750 (12' 4") | |
| J | Lunghezza totale | 10700 (35' 1") | 10650 (34' 11") | 10560 (34' 8") | 10630 (34' 11") | |
| K | Altezza totale braccio | 3590 (11' 9") | 3470 (11' 5") | 3290 (10' 10") | 3500 (11' 6") | |
| L | Suola dei cingoli | Tripla costola | | | | Doppia costola |
| | Larghezza | 600 (24") | 700 (28") | 800 (32") | 900 (36") | 700 (28") |
| M | Larghezza totale | | | | | |
| | HX300 L | 3200 (10' 6") | 3300 (10' 10") | 3400 (11' 1") | 3500 (11' 5") | 3300 (10' 10") |
| | HX300 NL | 2990 (9' 10") | | | | |

RAGGIO D'AZIONE HX300 L / HX300 NL

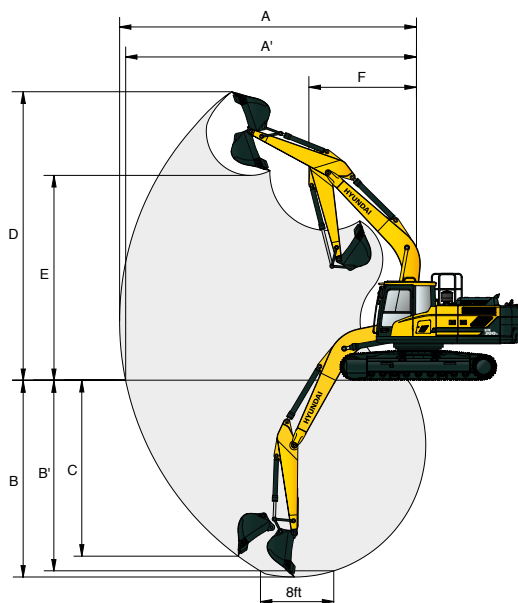

Unità : mm (ft-in)

| | | | | | |
|-----------------------|---|-----------------|-----------------|-----------------|-----------------|
| Lunghezza braccio | | 6250 (20' 6") | | | |
| Lunghezza avambraccio | | 2100 (6' 11") | 2500 (8' 2") | 3050 (10' 0") | 3750 (12' 4") |
| A | Sbraccio max. | 10020 (32' 10") | 10280 (33' 9") | 10820 (35' 6") | 11400 (37' 5") |
| A' | Sbraccio max. al suolo | 9820 (32' 3") | 10080 (33' 1") | 10620 (34' 10") | 11220 (36' 10") |
| B | Profondità max. di scavo | 6440 (21' 2") | 6840 (22' 5") | 7390 (24' 3") | 8090 (26' 7") |
| B' | Profondità max. di scavo (livello 2,43 m) | 6240 (20' 6") | 6630 (21' 9") | 7200 (23' 7") | 7920 (26' 0") |
| C | Profondità max. di scavo verticale | 6000 (19' 8") | 5850 (19' 2") | 6380 (20' 11") | 7080 (23' 3") |
| D | Altezza max. di scarico | 10040 (32' 11") | 10000 (32' 10") | 10160 (33' 4") | 10360 (34' 0") |
| E | Altezza max. di scarico | 6940 (22' 9") | 7030 (23' 1") | 7110 (23' 4") | 7310 (24' 0") |
| F | Raggio rotazione anteriore min. | 4400 (14' 5") | 4300 (14' 1") | 4250 (13' 11") | 4200 (13' 9") |