

Specifiche

Modello		DD25B con tamburo stretto	DD25B con tamburo largo
Pesi della macchina (con ROPS)			
Peso operativo	kg	2 515	2 620
Peso al tamburo anteriore	kg	1 211	1 270
Peso al tamburo posteriore	kg	1 304	1 360
Peso di spedizione	kg	2 359	2 470
Tamburo			
Larghezza	mm	1 000	1 200
Diametro	mm	700	700
Spessore guscio	mm	13	13
Finitura		Lavorato	
Vibrazioni			
Frequenza	Hz	55/66.7	55/66.7
Ampiezza nominale	mm	0.54	0.5
Forza centrifuga	alta	kN	37.5
	bassa	kN	25.5
Propulsione			
Tipo		Impianto idrostatico a circuito chiuso	
Azionamento del tamburo		Pistone radiale	
Velocità di traslazione	km/h	0 – 10.3	0 – 10.3
Motore			
Marca / Modello		Volvo D17A	
Tipo di motore		Diesel 3 cilindri	
Potenza nominale alla velocità installata	kW	18.2 kW / 23 CV a 2.200 giri/min.	
Impianto elettrico		Alternatore da 12 V, 70 A	
Freni			
Servizio		Idrostatici	
Stazionamento secondario		Inserimento a molla, rilascio idraulico su ciascun tamburo	
Impianto idrico			
Tipo		Pressurizzato	
Ugelli		4 per tamburo	
Filtraggio		Filtraggio in ingresso e agli ugelli	
Raschiatori tamburo		Raschiatori a molla, autoregistranti, in uretano	
Capacità del serbatoio dell'acqua		260	
Varie			
Angolo di articolazione	SDgr	+ / - 30	
Angolo di oscillazione	SDgr	+ / - 10	
Raggio di sterzata interno (a filo tamburo)	mm	2 800	
Capacità serbatoio carburante	l	40	
Capacità olio idraulico	l	27	
Pendenza massima superabile (teorica)	%	30	
Livello sonoro garantito			
All'orecchio dell'operatore, in conformità a ISO 11203:2009	LpA dB(A)	87	
Esterno, conforme a Direttiva 2000/14/CE	LwA dB(A)	106	

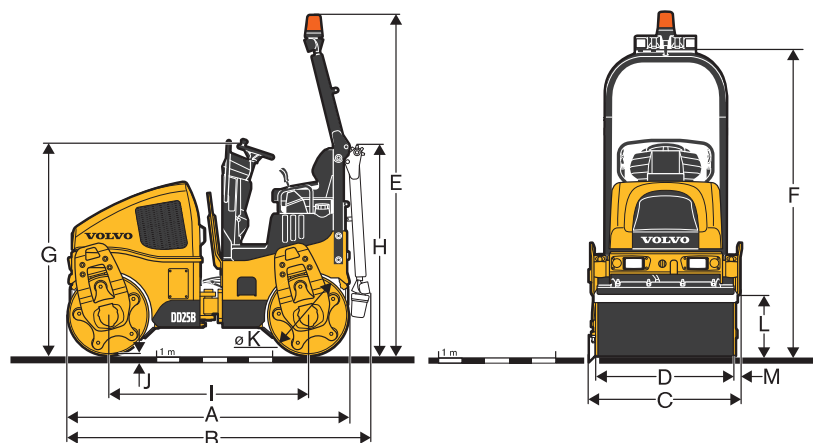

DIMENSIONI	DD25B	
	Tamburo stretto	Tamburo lungo
Unità	mm	mm
A	2 420	2 420
B	2 540	2 540
C	1 090	1 290
D	1 000	1 200
E	2 955	2 955
F	2 650	2 650
G	1 870	1 870
H	2 020	2 020
I	1 720	1 720
J	13	13
K	700	700
L	490	490
M	45	45

Non tutti i prodotti sono disponibili su tutti i mercati. In linea con la politica di continuo sviluppo dei nostri prodotti ci riserviamo il diritto di modificare specifiche e dettagli costruttivi senza alcun preavviso. Le illustrazioni non si riferiscono necessariamente alla versione standard della macchina.