

DIMENSIONI E RAGGIO D'AZIONE

HX130LCR

DIMENSIONI HX130LCR (LAMA LIVELLATRICE)

Braccio da 4,3 m (15' 1") e avambraccio da 1,96 m (6' 5"); 2,26 m (7' 5") e 2,81 m (9' 3").

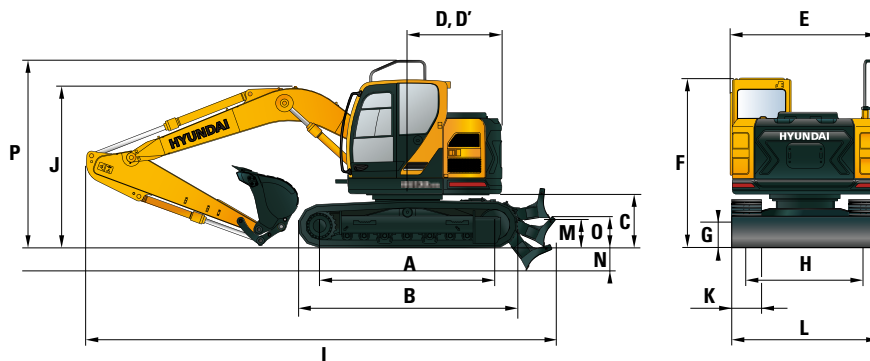

Unità : mm (ft-in)

A	Passo	2780 (9' 2")
B	Lunghezza totale cingolato	3490 (11' 5")
C	Distanza da terra del contrappeso	900 (2' 11")
D	Raggio ingombro posteriore	1500 (4' 10")
D'	Lunghezza posteriore	1500 (4' 10")
E	Larghezza totale della struttura superiore	2500 (8' 2")
F	Altezza totale cabina	2900 (9' 6")
G	Distanza da terra min.	440 (1' 5")
H	Carreggiata	1990 (6' 6")
M	Distanza dal suolo della lama apripista alzata	545 (1' 9")
N	Profondità della lama apripista abbassata	515 (1' 8")
O	Altezza della lama apripista	580 (1' 9")
P	Altezza totale del guardrail	3165 (10' 5")

Lunghezza braccio	4300 (14' 1")		
Lunghezza avambraccio	1960 (6' 5")	2260 (7' 5")	2810 (9' 3")
I Lunghezza totale	7560 (24' 8")	7580 (24' 9")	7520 (24' 7")
J Altezza totale braccio	2530 (8' 3")	2750 (9' 0")	3070 (10' 1")
K Larghezza suola dei cingoli	500 (20")	600 (24")	700 (28")
L Larghezza totale	2500 (8' 2")	2600 (8' 6")	2700 (8' 10")

RAGGIO D'AZIONE HX130LCR (LAMA LIVELLATRICE)

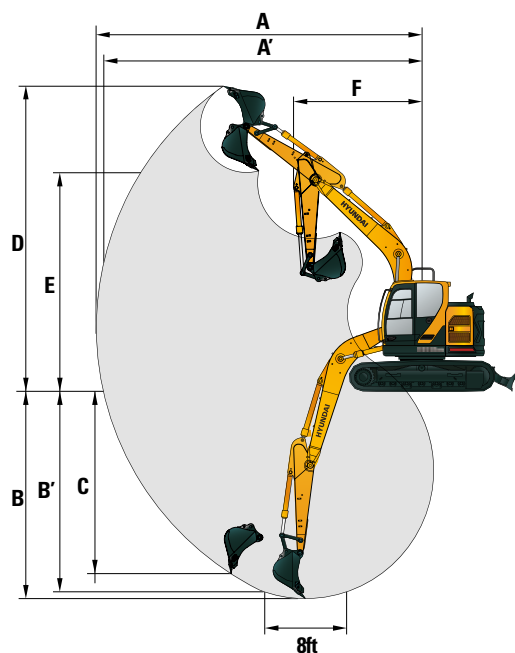

Unità : mm (ft-in)

Lunghezza braccio	4300 (14' 1")		
Lunghezza avambraccio	1960 (6' 5")	2260 (7' 5")	2810 (9' 3")
A Sbraccio max.	7410 (24' 4")	7690 (25' 3")	8220 (27' 0")
A' Sbraccio max. al suolo	7250 (23' 9")	7540 (24' 9")	8080 (26' 6")
B Profondità max. di scavo	4720 (15' 6")	5020 (16' 6")	5570 (18' 3")
B' Profondità max. di scavo (livello 2,43 m)	4460 (14' 8")	4790 (15' 9")	5380 (17' 8")
C Profondità max. di scavo verticale	3960 (13' 0")	4290 (14' 1")	4830 (15' 10")
D Altezza max. di scarico	7920 (26' 0")	8110 (26' 7")	8480 (27' 10")
E Altezza max. di scarico	5620 (18' 5")	5880 (19' 0")	6170 (20' 3")
F Raggio rotazione anteriore min.	2310 (7' 6")	2340 (7' 8")	2470 (8' 1")